

M'NEX

INFINITY SOLUTIONS



 **ISTOBAL**

Nuevos Puentes de Lavado **M'NEX**
SIMPLEMENTE BRILLANTES



LA NUEVA EXPERIENCIA EN EL MUNDO DEL LAVADO.

Los puentes de lavado **M'NEX** desarrollados por ISTOBAL conseguirán superar sus expectativas. Con un diseño elegante y modular, ISTOBAL marca tendencia con esta nueva serie que le permitirá cubrir todas sus necesidades en el mundo del lavado automático.

Descubra todas las ventajas que le ofrecen los diferentes modelos de la serie **M'NEX**.

La generación más brillante ha llegado.



M'NEX

ES MÁS

La nueva generación de puentes de lavado sobresale en muchos aspectos: estética, mecánica, flexibilidad y versatilidad. Ha sido creada con el único afán de satisfacer al más exigente de los profesionales del lavado.

Además, esta nueva serie posee una virtud que la hace diferente a todo lo que usted conocía hasta hoy: su gran poder de adaptación.

Un estilismo cuidado y moderno es la carta de presentación de un interior que incorpora los últimos avances en tecnología y la máxima fiabilidad de lavado.



M'N

► MÁS EFICAZ

Elevación de cepillo y de secado horizontal

Nuevo sistema formado por 2 grupos gemelos de motores de elevación con correas planas reforzadas con hilos de KEVLAR® y sin contrapesos.

Equipo compacto, montado en la parte superior de la columna, exento de mantenimiento y de fácil acceso.

Control de velocidad y posición mediante convertidores de frecuencia y encoders

Estos componentes permiten un mayor control sobre el cepillo y el secado horizontal disminuyendo el tiempo del servicio de lavado y secado al optimizar la velocidad de desplazamiento.

► MÁS FLEXIBLE

Configurador de programas

El sistema de programación flexible de nueva generación que incorporan los puentes de lavado M'NEX permite personalizar y crear desde el principio cada programa de lavado.

Además, se pueden configurar cómodamente velocidades, dosificadoras, códigos luminosos y otro tipo de funciones según las necesidades de los programas de lavado que elija.

► MÁS VERSÁTIL

Alta presión

Nuevo sistema de alta presión superior no copiante con boquillas de ángulo cero. Posibilidad de aplicar alta presión oscilante y lateral en la misma pasada.

Más veloz al no necesitar de sistemas de escaneo previo de la forma del vehículo.

Menor incidencia de goteo al no estar ubicada directamente sobre el vehículo.



NEX



► MÁS ESPACIOSA

Nuevas combinaciones de altura y anchura en cada modelo, que permiten cubrir todas las necesidades del mercado de vehículos actual.

Mayor anchura de lavado estándar de **2,50 m.** a la altura de los espejos retrovisores.

Disponibles también en anchura de **2,70 m.**

► MÁS FIABLE

Lava-ruedas

Mayor suavidad de funcionamiento gracias al nuevo chasis mecanizado y fijado en su cara superior mediante 3 puntos antivibración.

Nueva rótula hidráulica de alta presión

Diseño más efectivo con nuevas juntas rotativas completamente estancas y sistema de guiado de bajo rozamiento y resistente a la suciedad y a la corrosión.

Fotocélulas

Fotocélulas de nueva generación especialmente diseñadas para su uso en puentes de lavado. Mayor precisión y fiabilidad.

► MÁS MODERNA

Carenado frontal

Nueva imagen actualizada: diseño alineado con las últimas tendencias en el sector de la automoción.

Luminosos con tecnología LED que garantizan un menor consumo y una mayor duración.

Carenado posterior

La estructura de las máquinas integra en su diseño el carenado posterior mejorando la estética general.



► MÁS INCLINACIÓN

Nuevo sistema neumático

Control total sobre las dos posiciones de inclinación de los cepillos laterales.

Mayor precisión de lavado en la confluencia entre lateral y techo del vehículo.

Máxima estabilidad de los cepillos durante el lavado.

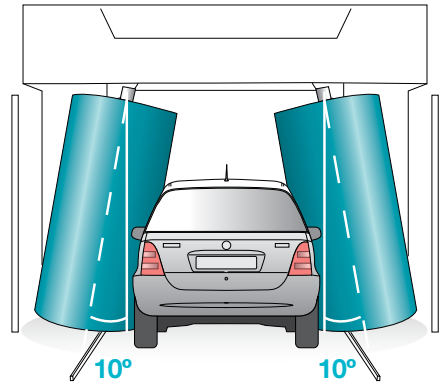

► MÁS COMPACTA

Columnas

Hasta 4 tuberías laterales totalmente enrasadas en la columna.

Paso totalmente limpio, sin ningún saliente, para evitar cualquier contacto con los espejos retrovisores del vehículo. Elementos y carenado de tuberías totalmente integrados en las columnas, permiten una visión diáfana y una mejor estética.

Guías de aluminio con perfil cerrado y enrasadas en la columna para guiado de cepillo y de secado horizontal.

► MÁS TECNOLOGÍA

Autómata de control

Autómata con módulos unificados y mayor modularidad para opcionales. Incorporación de protocolo de comunicación Profibus: comunicación más sencilla y reducción de cableado y conexiones en las máquinas. Más capacidad de memoria.

Puesto de mando

Permite la conexión de todos los opcionales externos de la máquina.

Dos opciones de visualizador: básico y pantalla táctil a color.



► MÁS SEGURIDAD

Incorporan de serie un gran número de seguridades multisistema para garantizar un funcionamiento seguro de la instalación.

Disponibles también diversos tipos de opcionales de seguridad adaptados a las necesidades de cada instalación: seguridad descentramiento del vehículo, seguridad exterior antiplastamiento y seguridad límite de altura.

► MÁS RENDIMIENTO

Secado horizontal y lateral

Nuevo diseño de las toberas de secado que maximiza el rendimiento y minimiza el consumo (motores de 1.500 rpm) y la emisión acústica (71,1 dB en la combinación de 12 Kw). Potencias de secado disponibles:

- 2 x 3 Kw en toberas laterales
- 2 x 3 Kw / 2 x 4 Kw en tobera horizontal

Nuevo difusor con 3 posiciones de orientación

Mejora la calidad del secado horizontal, sobre todo en las partes anterior y posterior del vehículo.

Nuevo secado lateral

Diseño optimizado de las toberas que canalizan un gran caudal de aire hacia la parte lateral e inferior del vehículo para provocar un óptimo arrastre del agua.

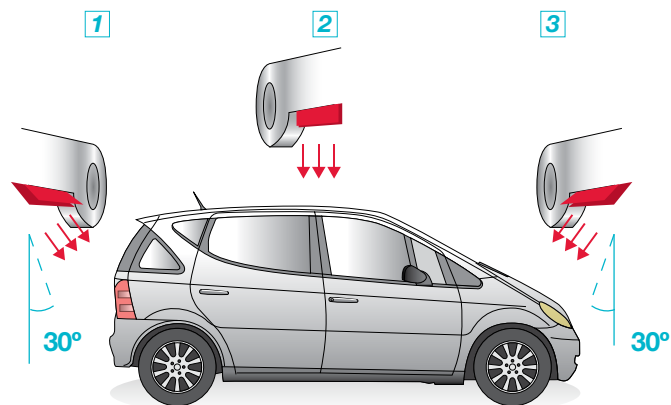

CARACTERÍSTICAS GENERALES M'NEX

- ▶ La estructura del puente está fabricada en acero galvanizado en caliente con un espesor mínimo de 50 micras.
- ▶ Acometida a máquina mediante cadena de energía.
- ▶ Circuito de cera (4 boquillas) y de champú con bombas dosificadoras neumáticas específicas para cada circuito.
- ▶ Electrónica preparada para conexión a un autoservicio.
- ▶ Circuito hidráulico preparado para trabajar con dos tipos de agua diferentes.
- ▶ Sistema antigoteo.

M'NEX22

- ▶ Puente de lavado y secado compuesto de 2 cepillos verticales y 1 cepillo horizontal controlados mediante transductores de potencia.
- ▶ Posibilidad de incorporar varias combinaciones de secado en el mismo puente.
- ▶ Pintado opcional de la estructura del puente con un espesor mínimo de 60 micras (30µ imprimación, 30µ color)

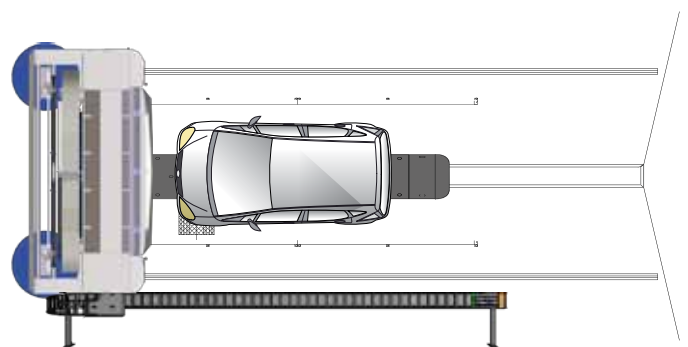

DIMENSIONES DE LAVADO

ALTURA DE LAVADO	2.100	2.300		2.500		2.700		2.900		
ANCHURA DE LAVADO	2.500	2.500	2.700	2.500	2.700	2.500		2.700	2.700	
LONGITUD RAILES	9.000	9.000	9.000	9.000	9.000	10.000	11.000	10.000	11.000	11.000
ANCHURA MÁQUINA MÍNIMA*	4.058	4.058	4.258	4.058	4.258	4.058	4.058	4.258	4.258	4.258
ANCHURA MÁQUINA MÁXIMA**	4.312	4.312	4.512	4.312	4.512	4.312	4.312	4.512	4.512	4.512
ALTURA TOTAL MÁQUINA	2.900	3.100	3.100	3.300	3.300	3.500	3.500	3.500	3.500	3.700

* Incluye cadena de acometidas

** Incluye cadena de acometidas + opcional pantallas antisalpicaduras

Todas las medidas en mm.

SELECCIÓN DE COLORES M'NEX

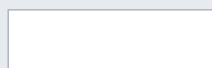

RAL 9016



RAL 9010

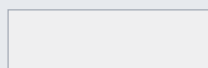

PANTONE® Cool Gray 1C

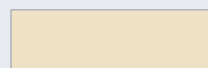

RAL 1013



RAL 7042

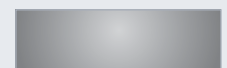

RAL 9006

M'NEX

22

MÁXIMA EFICIENCIA Y VERSATILIDAD

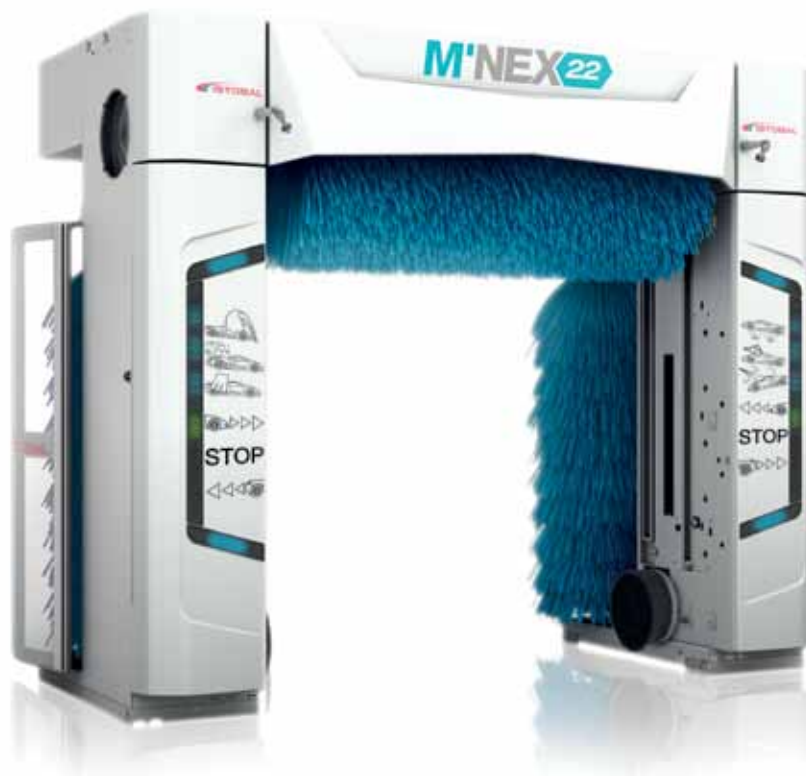

ROCIADO QUÍMICO ESPUMOSO



Una bomba neumática de gran caudal aplica un producto químico enérgico, específico para mosquitos y suciedad difícil para conseguir una limpieza excepcional.

Otros rociados químicos disponibles:

- Rociado químico lateral inferior
- Rociado químico para mosquitos
- Rociado químico en caliente o en frío
- Rociado químico escandinavo

* Opcionales disponibles para toda la serie M'NEX.

LAVA-RUEDAS DE DISCO ALTA PRESIÓN



El nuevo rotante de Alta Presión 80 bar integrado en el lava-ruedas permite incidir especialmente en las llantas así como en todo el largo del vehículo. Su doble sentido de rotación consigue mejores resultados en los nuevos diseños de llantas.

Otros lava-ruedas disponibles:

- Lava-ruedas doble extensible
- Lava-ruedas de alta presión con 6 boquillas rotantes.

* Para otros colores consultar carta de colores ISTOBAL



RAL 1021



RAL 2004



RAL 3020

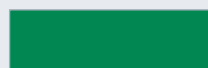

PANTONE® 348 C

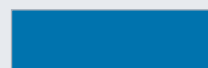

RAL 5015



RAL 5003

M'NEX25

- ▶ Dos puentes (secado-lavado) trabajando de manera sincronizada en una misma pista de 11m para conseguir unos resultados sorprendentes.
- ▶ Secado de gran caudal a bajas revoluciones (1.500 rpm) y potencia de 14 Kw.
- ▶ Doble acometida por cadena de energía.
- ▶ Pintado en polvo con espesor mínimo de 60 micras (30µ imprimación, 30µ color)
- ▶ Máxima flexibilidad para disponer de los diferentes opcionales tanto en el módulo de secado como en el de lavado, optimizando el número de pasadas de cada puente.

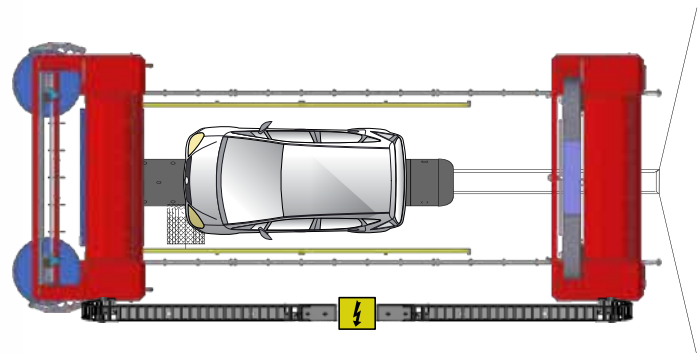

DIMENSIONES DE LAVADO

ALTURA DE LAVADO	2.300	2.500				2.700	
ANCHURA DE LAVADO	2.500	2.500	2.700		2.500	2.700	
LONGITUD RAILES	11.000	11.000	12.000	11.000	12.000	12.000	12.000
ANCHURA MÁQUINA MÍNIMA*	4.058	4.058	4.058	4.258	4.258	4.058	4.258
ANCHURA MÁQUINA MÁXIMA**	4.312	4.312	4.312	4.512	4.512	4.312	4.512
ALTURA TOTAL MÁQUINA	3.100	3.300	3.300	3.300	3.300	3.500	3.500

* Incluye cadena de acometidas

** Incluye cadena de acometidas + opcional pantallas antisalpicaduras

Todas las medidas en mm.

SELECCIÓN DE COLORES M'NEX

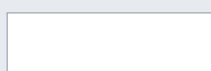

RAL 9016

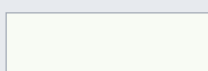

RAL 9010

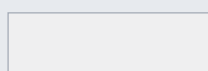

PANTONE® Cool Gray 1C

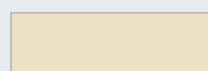

RAL 1013



RAL 7042

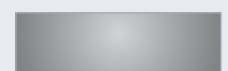

RAL 9006

M'NEX

25

UNIDOS PARA GANAR



ALTA PRESIÓN HORIZONTAL



Montada en el módulo de lavado y con un funcionamiento suave y preciso consigue realizar un lavado a alta presión que llega a todas las partes del vehículo, ayudada por sus 14 boquillas rotantes.

Otras altas presiones disponibles con prestaciones que van desde los 15 hasta los 160 bar:

- Alta presión lateral fija
- Alta presión lateral oscilante
- Alta presión lateral inferior

* Opcional disponible sólo para M'NEX25.

LAVA-RUEDAS DE ALTA PRESIÓN



Consigue un óptimo lavado de llantas con sus 6 boquillas rotantes y es el complemento ideal para la nueva alta presión horizontal.

Además, la flexibilidad de configuración de esta nueva serie nos permitirá montar diferentes lava-ruedas en ambos módulos de la M'NEX25.

* Opcional disponible para toda la serie M'NEX.

* Para otros colores consultar carta de colores ISTOBAL



RAL 1021



RAL 2004



RAL 3020

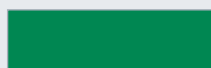

PANTONE® 348 C

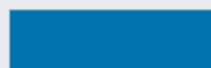

RAL 5015

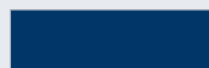

RAL 5003

M'NEX27

- ▶ Dos puentes trabajando en dos pistas separadas (pista húmeda y pista seca) que permite incrementar de manera notable la producción.
- ▶ Ausencia total de goteo durante la fase de secado ya que los elementos de agua permanecen en el puente de lavado (pista húmeda).
- ▶ Doble acometida por cadena de energía.
- ▶ Pintado en polvo con espesor mínimo de 60 micras (30µ imprimación, 30µ color)
- ▶ Secado de gran caudal a bajas revoluciones (1.500 rpm) y potencia de 14 Kw.
- ▶ Personalización independiente de cada módulo.

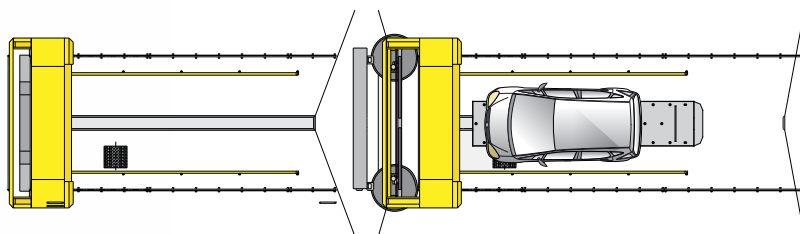

DIMENSIONES DE LAVADO

ALTURA DE LAVADO	2.300	2.700
ANCHURA DE LAVADO	2.500	2.500
LONGITUD RAILES LAVADO	9.000	10.000
LONGITUD RAILES SECADO	7.000	8.000
ANCHURA MÁQUINA MÍNIMA*	4.058	4.058
ANCHURA MÁQUINA MÁXIMA**	4.312	4.312
ALTURA TOTAL MÁQUINA	3.100	3.500

* Incluye cadena de acometidas

** Incluye cadena de acometidas + opcional pantallas antisalpicaduras

Todas las medidas en mm.

SELECCIÓN DE COLORES M'NEX

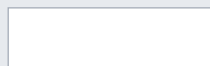

RAL 9016

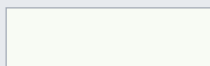

RAL 9010

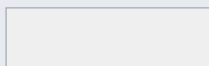

PANTONE®Cool Gray 1C

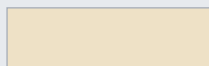

RAL 1013



RAL 7042

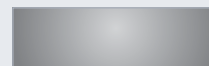

RAL 9006

M'NEX

27

DOBLE EFICACIA DOBLE RENTABILIDAD



CERA ESPUMOSA ALTO BRILLO



El baño de cera especial, seguido de un masaje adecuado con los cepillos, proporciona un brillo incomparable y protege la pintura del vehículo ante las agresiones de los elementos atmosféricos diarios.

Otras ceras disponibles:

- Cera súper encerado
- Cera espumosa
- Cera caliente

* Opcionales disponibles para toda la serie M'NEX.

ESPUMA TRICOLOR



Atraiga la atención de sus clientes con un baño de color, además de mejorar la calidad del lavado cuidando la pintura del vehículo.

Otras espumas disponibles:

- Espuma activa básica
- Espuma activa súper
- Espuma activa caliente.

* Para otros colores consultar carta de colores ISTOBAL



RAL 1021



RAL 2004



RAL 3020



PANTONE® 348 C

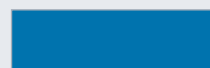

RAL 5015

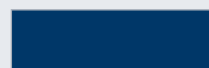

RAL 5003

M'NEX28

- ▶ Puente de lavado y secado compuesto de 4 cepillos verticales y 1 cepillo horizontal controlados mediante transductores de potencia.
- ▶ Pintado en polvo con espesor mínimo de 60 micras (30µ imprimación, 30µ color)
- ▶ Máquina con enormes posibilidades, ya que permite realizar programas de lavado y secado completos de manera eficaz y en el mínimo tiempo.
- ▶ Su diseño compacto permite una fácil sustitución en instalaciones existentes sin necesidad de realizar obra, ya que se puede montar en una pista estándar de 9 metros.

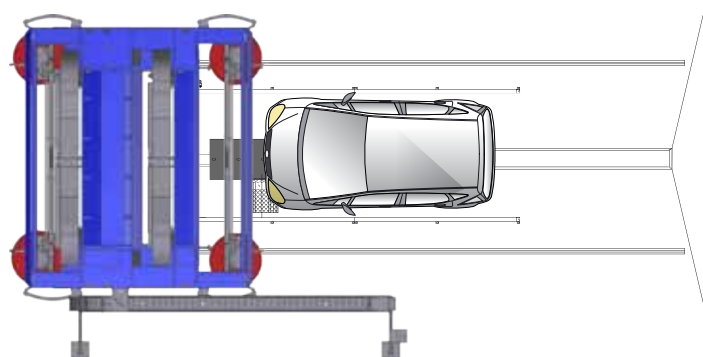

DIMENSIONES DE LAVADO

ALTURA DE LAVADO	2.300						2.700			
	2.500			2.700			2.500		2.700	
ANCHURA DE LAVADO	9.000	10.000	11.000	9.000	10.000	11.000	10.000	11.000	10.000	11.000
LONGITUD RAILES	4.058	4.058	4.058	4.258	4.258	4.258	4.058	4.058	4.258	4.258
ANCHURA MÁQUINA MÍNIMA*	4.312	4.312	4.312	4.512	4.512	4.512	4.312	4.312	4.512	4.512
ANCHURA MÁQUINA MÁXIMA**	3.100	3.100	3.100	3.100	3.100	3.100	3.500	3.500	3.500	3.500

* Incluye cadena de acometidas

** Incluye cadena de acometidas + opcional pantallas antisalpicaduras

Todas las medidas en mm.

SELECCIÓN DE COLORES M'NEX

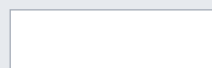

RAL 9016



RAL 9010

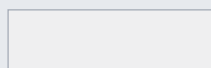

PANTONE® Cool Gray 1C

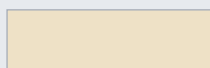

RAL 1013



RAL 7042

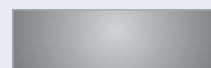

RAL 9006

M'NEX

28

MÁXIMA PRODUCCIÓN EN EL MÍNIMO ESPACIO



CARENADO XTRA + STAR CLASS



Carenado exclusivamente diseñado para la M'NEX28 que permite integrar los luminosos SFERIC y elegir entre los pictogramas STUDIO y STAR CLASS.

DOBLE SECADO COPIANTE



El único puente de la serie M'NEX que permite el funcionamiento simultáneo de dos secados horizontales de 8 Kw cada uno.

* Opcionales disponibles sólo para M'NEX28.

* Para otros colores consultar carta de colores ISTOBAL



RAL 1021



RAL 2004



RAL 3020

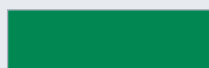

PANTONE® 348 C

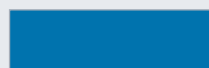

RAL 5015

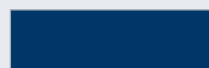

RAL 5003

CARENADO ZENIT



El carenado más vanguardista para la imagen más moderna de su máquina de lavado **M'NEX**. Integra en su moderno diseño suplementos para las diferentes alturas de máquina.

LUMINOSO BOOMERANG



El luminoso más espectacular y moderno que integra la última tecnología de LED. Desarrollado exclusivamente para reforzar la imagen vanguardista de su carenado ZENIT.

CARENADO CUBIK



Líneas puras y rectas para un carenado funcional de aluminio pintado. Disponible en versión para sólo laterales o con carenado frontal central.

LUMINOSO LINEAR



Luminoso con indicación de fases de lavado y con semáforo y posicionador integrados (sólo para carenado ZENIT).

PANTALLAS ANTISALPICADURAS



Un diseño moderno y práctico que permite integrar de un modo estético los opcionales de seguridad exterior que requiera su instalación.

LUMINOSO SFERIC



Luminosos indicadores de fases de lavado, con la opción de semáforo o posicionador de diseño para integrar elegantemente en su carenado CUBIK o ZENIT.

MÁS PRESTACIONES

ROCIADOS QUÍMICOS



El complemento ideal para aumentar beneficios en su instalación de lavado. Bombas dosificadoras equipadas con membranas de VITON® que garantizan una gran resistencia ante productos químicos agresivos.

LAVADO DE BAJOS



El opcional perfecto para ofrecer el lavado más completo al más exigente de sus clientes. Puede elegir entre: lavado de bajos fijo 10 bar, 90 l/min., lavado de bajos oscilante 15 bar, 120 l/min. o lavado de bajos por sectores 15 bar, 120 l/min.

SECADOS LATERALES



Consiga una calidad de secado óptima con los nuevos secados laterales de gran caudal compuestos de dos motores independientes de 1.500 rpm y 3 Kw de potencia.

ALTAS PRESIONES



Diferentes opciones de prelavados a alta presión que preparan el vehículo para mejorar el resultado del lavado con cepillos. Elija entre las versiones: 15 bar y 120 l/min., 80 bar y 42 l/min. ó 80 bar y 84 l/min.

IW-MANAGER



Nuevo software desarrollado para la gestión integral tanto en conexión local como remota de todos los equipos de su área de lavado.

PANTALLA TÁCTIL A COLOR



Pantalla táctil a color de última generación integrada en un puesto de mando funcional que facilita la conexión y el control de todos los opcionales de su máquina de lavado.

M'TUNING By ISTOBAL

DISEÑOS EXCLUSIVOS
PARA SU **M'NEX22** ó **M'NEX25**.

Con los diseños M'Tuning en vinilo de alta calidad, logrará personalizar y diferenciar al máximo la parte delantera y trasera de su máquina de lavado.



M'NEX ART

- Máquina en color rojo RAL 3020
- Cepillos en azul



HIGH - TECH

- Máquina en color blanco RAL 9010
- Cepillos combinados en gris y azul



F1

- Máquina en color rojo RAL 3020
- Cepillos combinados en rojo y negro



CITY LIGHTS

- Máquina en color gris RAL 9006
- Cepillos combinados en gris y violeta

Diseños disponibles únicamente para carenado CUBIK y preparados para ser combinados adicionalmente con luminosos indicadores de fases y semáforo o posicionador SFERIC. Aparte de las combinaciones de M'Tuning propuestas, puede elegir el color de máquina y de cepillos más adecuado para su instalación.

El primer **sistema de fijación de cepillos** sin límites para máquinas de lavado.

ISTOBAL posee la patente oficial del nuevo sistema **link-it®**, que garantiza que es el primer y único sistema de fijación de cepillos del mercado que reúne unas características insólitas que se traducen en ventajas sin precedentes para nuestros clientes. Ventajas como flexibilidad, rentabilidad, durabilidad, versatilidad y respeto por el medioambiente.

El soporte del sistema de fijación de cepillos **link-it®** es reutilizable tantas veces sea necesario cambiando y desechando únicamente el material de lavado y su ciclo de vida es incluso superior al de una máquina de lavado.

linkit®
ADVANCED BRUSH SYSTEM

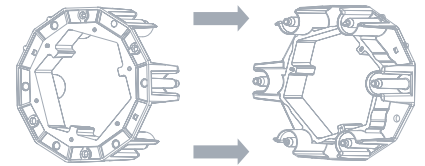

- Múltiples combinaciones de materiales de lavado.
- Máxima rentabilidad.
- Genera hasta un 50% menos de material de desperdicio en un cambio de cepillos.
- Mantenimiento rápido, sencillo y económico.
- Máximo respeto por el medio ambiente.
- Máxima versatilidad de colores y combinaciones en el mínimo espacio.

G
GALERÍA DE INNOVACIÓN
2011

mórtotec
automechanika
IBÉRICA

PRODUCTO
GANADOR



Sencillez de montaje en **6 pasos**

Tan sencillo como abrir las dos partes que componen el soporte **link-it®**, elegir los segmentos del material de lavado y los colores más adecuados a sus necesidades y gustos, y volver a cerrarlo.



M'NEX

V. 05/2011 - 6CPNA10

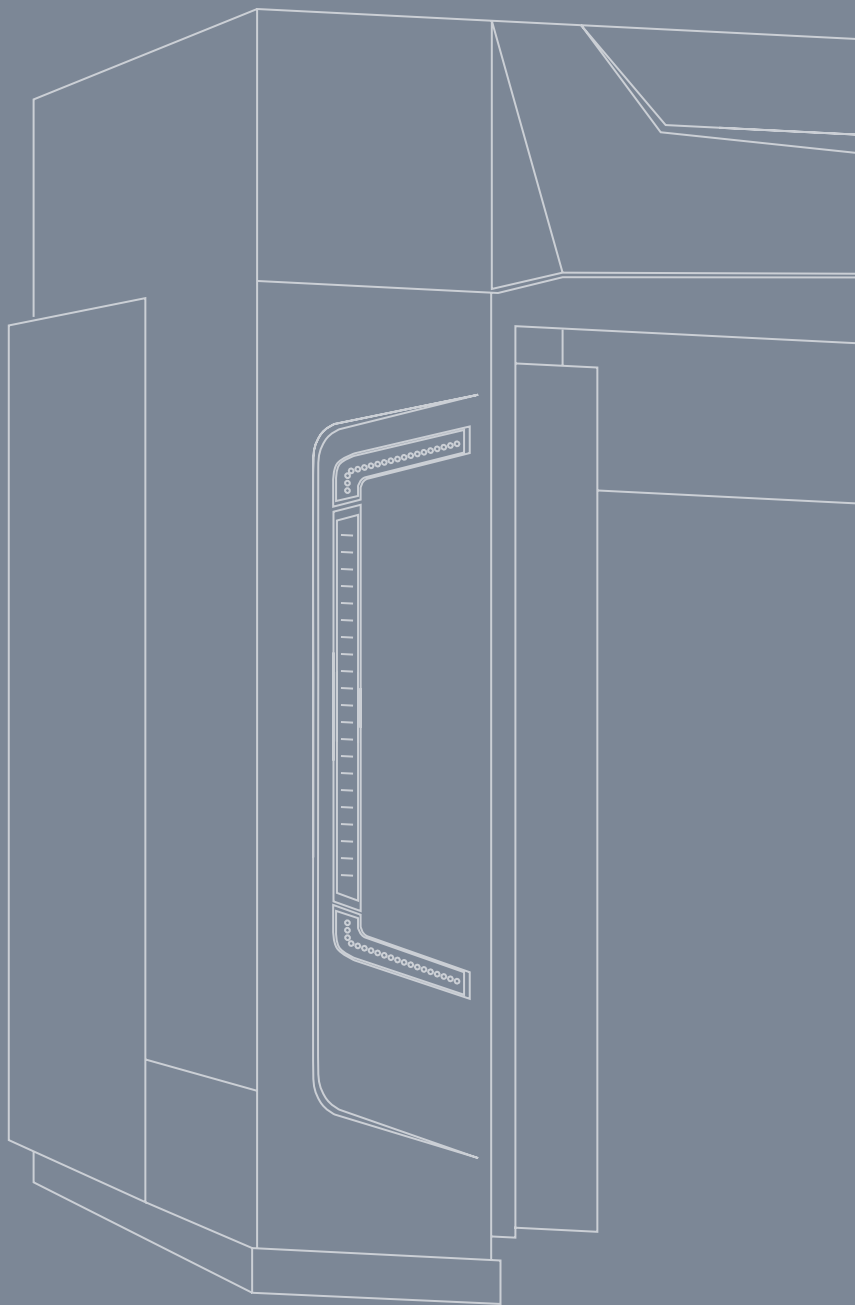

ISTOBAL
Automotive Cleaning Solutions

ISTOBAL, S.A.

Avda. Conde del Serrallo, 10

46250 L'Alcúdia (Valencia) España

T +34 962997940 • F +34 962997991

istobal@istobal.com • www.istobal.com

